

*Phantaview*

## 电动幕安装使用手册

使用前请先阅读本手册

同步电机

泛大威电动幕

广东智胜科讯发展有限公司

首先感谢您选择我们的银幕

我们的银幕出厂前均已通过严格的质量检查，为能有效使用您的银幕，请仔细阅读本手册，以便您能熟悉操作手法，预防问题及排除故障。

**重要提示:**电动银幕的安装、连接和调试均应由通过培训的专业人员进行。

### 同步电动幕外观

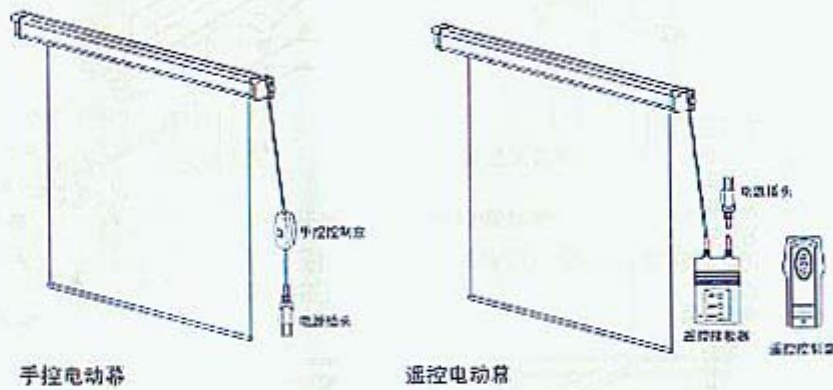

### 电动幕由下列零件组成

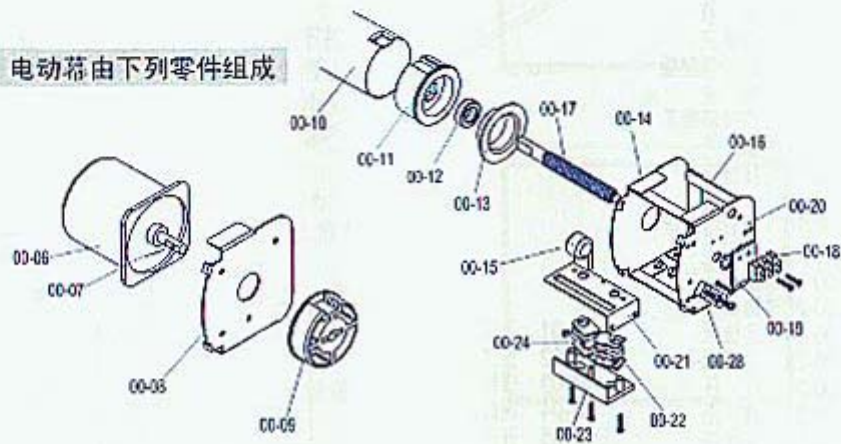

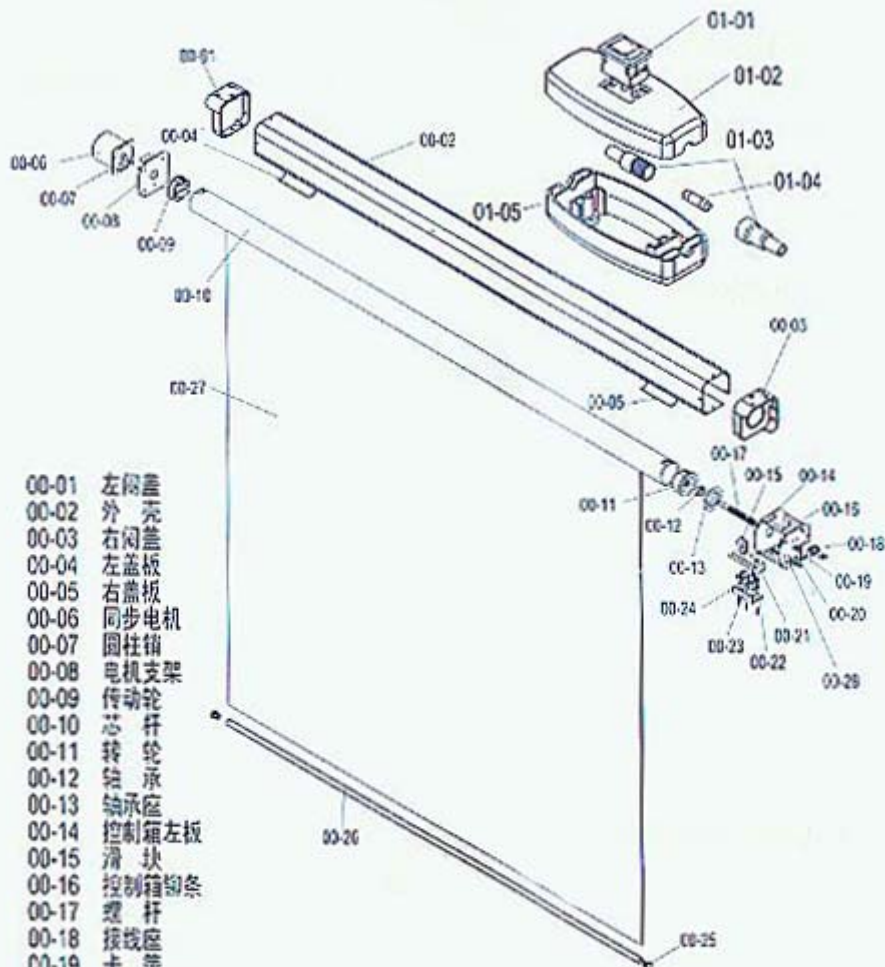

- 00-01 左门盖
- 00-02 外门壳
- 00-03 右门盖板
- 00-04 左门盖板
- 00-05 右门盖板
- 00-06 同步电机
- 00-07 圆柱销
- 00-08 电机支架
- 00-09 传动轮
- 00-10 芯杆
- 00-11 转轮
- 00-12 轴承座
- 00-13 轴承座
- 00-14 控制箱左板
- 00-15 滑块
- 00-16 控制箱铜条
- 00-17 螺杆
- 00-18 接线座
- 00-19 卡簧
- 00-20 控制箱右板
- 00-21 行程架
- 00-22 微动开关
- 00-23 透明盖板
- 00-24 定位板
- 00-25 拉杆堵头
- 00-26 拉杆
- 00-27 幕面座
- 00-28 卡线座

- 01-01 开关
- 01-02 开关盒上盖
- 01-03 保险管
- 01-04 保险丝
- 01-05 开关盒下盖

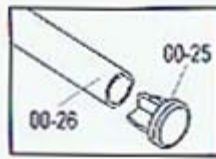

### 电动幕的安装

- 1 小心去除银幕外包装，取出银幕并仔细检查银幕配件是否齐全。
- 2 仔细检查银幕上所标的电源电压和频率是否与当地供电电压和频率一致。建议在室内及适当的场所使用银幕。
- 3 采用合适的方式将银幕牢固的固定在墙面或天花板上。

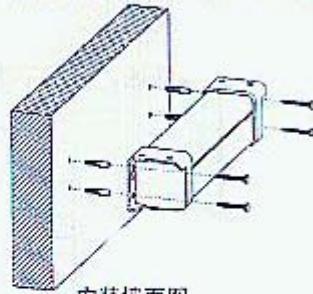

安装墙面图

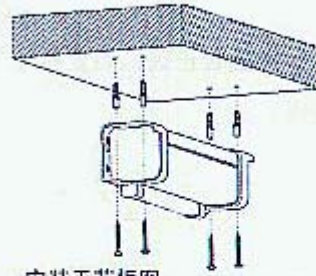

安装天花板图

- 4 安装结束后，请打开或剪掉塑料扣或丝带。
- 5 按下手控控制盒或遥控控制盒下降按钮，银幕会慢慢下降，直到你需要的高度按下停止按钮。

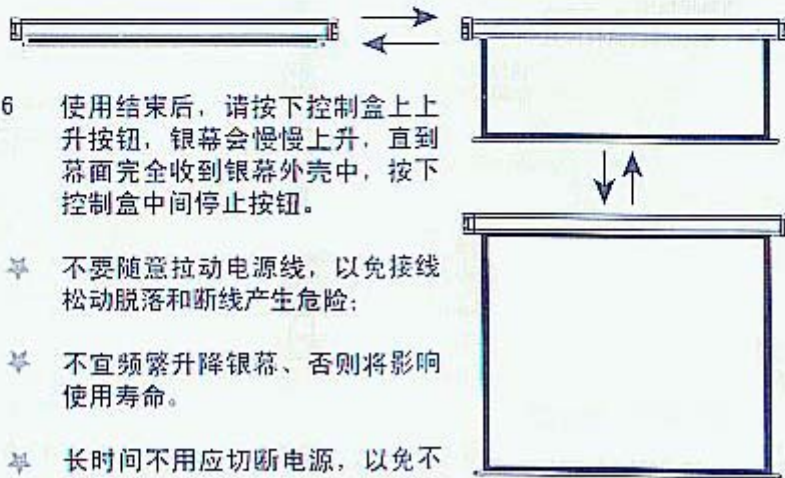

- 6 使用结束后，请按下控制盒上上升按钮，银幕会慢慢上升，直到幕面完全收到银幕外壳中，按下控制盒中间停止按钮。

- ✦ 不要随意拉动电源线，以免接线松动脱落和断线产生危险；
- ✦ 不宜频繁升降银幕、否则将影响使用寿命。
- ✦ 长时间不用应切断电源，以免不必要的损坏。



- ▶ 检查限位开关是否正常，限位是否到位。限位控制器安装在银幕的右边。可依下图调节银幕的上下限位。

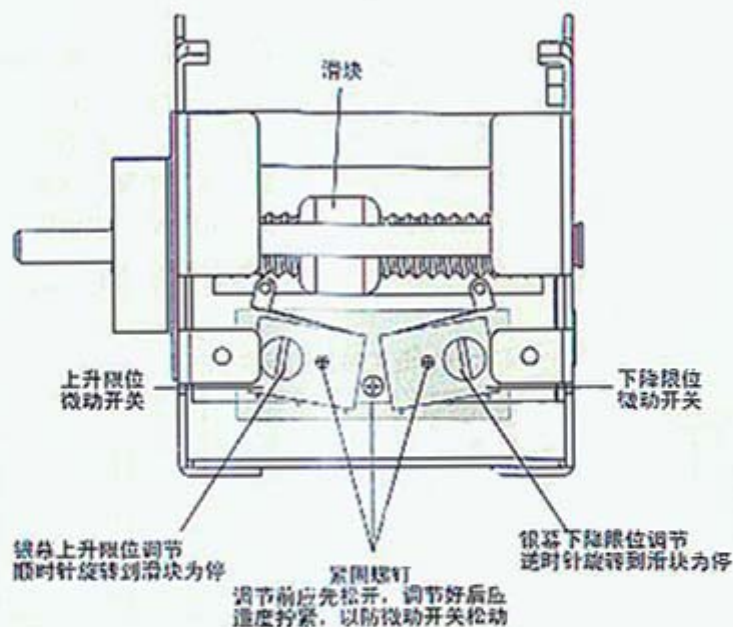

#### 无线遥控器的设定

重要提示：每个步骤之间要在10秒内完成。

1. 按(1)针孔按钮一次。[或有效遥控控制盒内置按钮(8)一次]，听到连续的“嘟—嘟—”提示音，遥控接受器进入设定状态。
2. 进入设定状态后，按遥控接受器(2)，听到“嘟嘟”的两声，再按无效遥控控制盒的任一键，听到“嘟—”的一声长音，则无效遥控控制盒成为有效的。
3. 进入设定状态后，按有效遥控控制盒(7) [或按遥控接受器(4)]，听到“嘟—嘟—”的二声长音，遥控接受器和遥控控制盒的上升/下降

### 遥控器盒的上升/下降输出互换。

4. 进入设定状态后，按有效遥控控制盒 (6) 键，听到“嘟嘟”的提示音，遥控控制盒上的 (5)、(6) 和遥控接受器上的按键都不起作用，进入锁定状态。如再按此遥控控制盒上的 (6) 键，退出锁定状态。
5. 按 [1] 针孔按钮超过9秒，听到“嘟—”的长音，则所用的遥控控制盒失
6. 如需多个遥控控制盒控制，请按1、2操作。

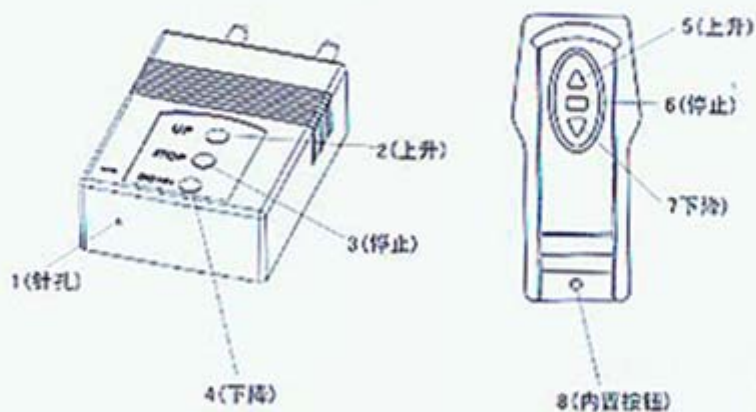

### 电动幕的技术参数:

- ▶ 幕面采用玻璃微珠幕、白塑幕面两种。
  - ▶ 玻璃微珠幕具有亮度高，亮度系数大于2.2，有效散射角大于30度；彩色还原性好；白昼成像清晰，适用于教学、办公、宣传等领域。
  - ▶ 白塑幕属于漫反射银幕，亮度系数在0.9左右；有效散射角大于160度；画面柔和，长时间观看不易疲劳；使用寿命长，适用于教学、办公、宣传等领域。
- ▶ 电动幕采用了高质量的同步电机，电机功率为14W和40W，限定使用电压 $220V \pm 10\%$ ，电流0.25A，频率50Hz。

### 反射式放映银幕主要技术参数、亮度系数、有效散射角测定方法

#### ▶ 亮度系数测定方法

执行标准：中华人民共和国机械工业部标准JB/T8389-2001

测量方法：如图

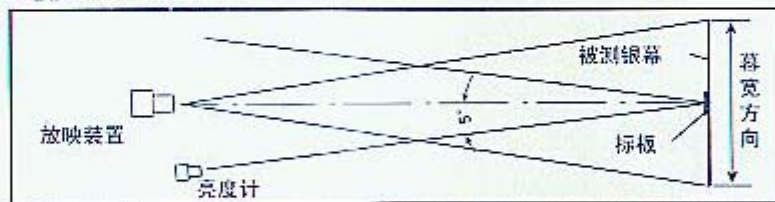

#### ▶ 有效散射角的测量

执行标准：中华人民共和国机械工业部标准JB/T8389-2001

测量方法：如图示

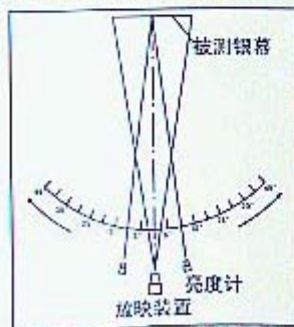

## 幕面的构成

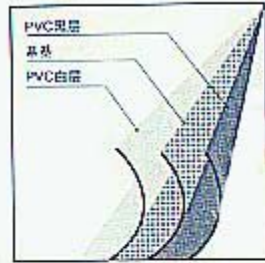

白塑幕面

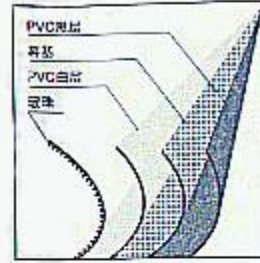

玻珠幕面

# 合 格 證

產品名稱：会议系统

型 號：SC-600B

產品標準：                    

機 號：No 66544

檢 驗 員：                    

出廠日期：2007-10-10

本產品經檢驗符合標準要求，准予出廠。

广东智胜科讯发展有限公司

电话号码：020-87682422

传真号码：020-87685943

# CERTIFICATE

NAME: \_\_\_\_\_

MODEL: \_\_\_\_\_

STANDARD: \_\_\_\_\_

NO: \_\_\_\_\_

SHECKER: \_\_\_\_\_

DATE: \_\_\_\_\_

Qualified product. Been checked under  
GB standard. Allowed for shipment.